

Car Charger

EN User Manual

DE Benutzerhandbuch

ES Manual de uso

FR Manuel de l'utilisateur

IT Manuale d'Uso

DK Brugervejledning

FI Käyttöohjeet

NL Gebruiksaanwijzing

NO Brukermanual

PL Instrukcja obsługi

PT Manual de Utilização

SE Användarmanual

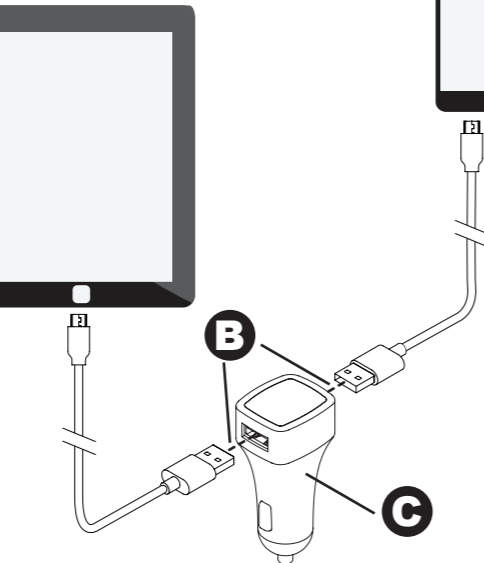
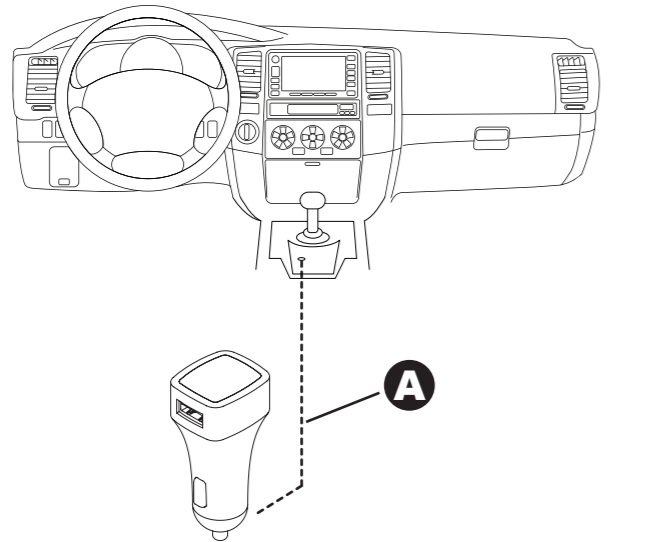

EN User Manual

- A** Insert device into your car's 12V/24V auxiliary charger socket.
- B** Charge phone/tablet via Output (Type-A USB).
- C** Combined charger output limited to 5V / 2.1A.

Safety and Compliance Information:

- Do not attempt to disassemble the product or insert items into the product as this may cause short circuits resulting in electrical shock or fire.
- The product contains no user replaceable parts. Only authorised service engineers may open the product.
- This product is not waterproof or water resistant. Exposing the product to rain, moisture or other liquids may damage the product and may result in injury to the user. Do not touch or use with wet hands.
- The product package contains small items and packaging that may be hazardous to children and may pose a choking or strangulation hazard. Keep the product, accessories and packaging out of reach of children at all times. This product is not a toy.
- If the product is damaged in any way, pierced, dropped, exposed to liquid, if the product overheats or if the charging cable is damaged discontinue use immediately.
- Do not connect to any input power supply other than car's 12V/24V auxiliary power outlet.
- Do not connect any device to charge that requires a power supply other than DC 5V / 1A.
- Always keep the product between 0°C and 45°C. Operation outside this range may damage the product or cause harm to the user.

DE Benutzerhandbuch

- A** Schließen Sie das Gerät an den 12V/24V Stecker Ihres Autos an.
- B** Laden Ihres Telefons/Tablets über diesen Anschluß (Type-A USB).
- C** Kombiniertes Ladeausgang begrenzt auf 5V / 2.1A.

Sicherheitshinweise:

- Versuchen Sie nicht, das Produkt zu zerlegen oder USB-fremde Geräte anzuschließen, dies kann zu Beschädigungen, Kurzschlüssen, Stromschlägen und Feuer führen.
- Dieses Produkt enthält keine austauschbaren Bauteile. Reparaturen dürfen nur durch Fachpersonal ausgeführt werden.
- Dieses Produkt ist nicht wasserabweisend oder wasserfest. Regen, Feuchtigkeit oder Flüssigkeiten können das Produkt beschädigen und zu Verletzungen des Benutzers führen. Vermeiden Sie nasse Hände bei der Nutzung.
- Die Produktverpackung enthält Kleinteile und Verpackungsmaterial, das gefährlich für Kinder ist (Verschluckungsgefahr). Bewahren Sie das Gerät, Zubehör und die Verpackung außerhalb der Reichweite von Kindern auf. Dieses Produkt ist kein Spielzeug.
- Stellen Sie sofort die Nutzung des Produktes ein, wenn dies in irgendeiner Weise beschädigt wurde (z.B. durchbohrt, fallengelassen, Flüssigkeiten ausgesetzt wurde), das Produkt überhitzt oder das Ladekabel beschädigt wurde.
- Schließen Sie das Duo Ladegerät nur an den 12V/24V Steckers Ihres Autos an.
- Nur mit Geräten verwenden die eine Stromversorgung von DC 5V / 1A benötigen.
- Benutzen Sie das Duo Ladegerät nur in Temperaturen zwischen 0°C und 45°C. Benutzung außerhalb dieser Temperaturen kann das Gerät beschädigen oder zu Verletzungen des Nutzers führen.

ES Manual de uso

- A** Inserte el dispositivo en el cargador auxiliar de 12V/24V de su automóvil.
- B** Carga de teléfono/tableta vía salida (Tipo-A USB).
- C** Salida cargador combinado limitada a 5V / 2.1A.

Información de Seguridad y Conformidad:

- No intente desmontar el producto o insertar elementos en el mismo ya que esto puede causar cortocircuitos y en consecuencia una descarga eléctrica o un incendio.
- El producto no contiene piezas reemplazables por el usuario. Sólo técnicos de servicio autorizados pueden abrir el producto.
- Este producto no es impermeable o resistente al agua. Exponer el producto a la lluvia, humedad u otros líquidos puede dañar el producto y puede causarle lesiones al usuario. No toque ni use el producto con las manos mojadas.
- El paquete contiene piezas pequeñas y embalajes que pueden ser peligrosos para los niños y pueden causar un riesgo de ahogamiento o de estrangulación. Mantenga el producto, accesorios y embalaje fuera del alcance de los niños en todo momento. Este producto no es un juguete.
- Si el producto tiene algún tipo de daño, está perforado, se ha caído, está expuesto a líquidos, si el producto se sobrecalienta o si el cable de carga está dañado deje de usarlos inmediatamente.
- No lo conecte a ninguna fuente de alimentación de entrada que no sea la toma de corriente auxiliar de 12V/24V de su automóvil.
- No conecte ningún dispositivo de carga que requiera una fuente de alimentación que no sea de corriente DC 5V / 1A.
- Mantenga siempre el producto entre 0° y 45°. La operación fuera de este rango puede dañar el producto o causar daño al usuario.

FR Manuel de l'utilisateur

- A** Insérez l'appareil dans la prise du chargeur auxiliaire 12V/24V de votre voiture.
- B** Chargez votre téléphone/tablette via sortie (Type-A USB).
- C** Chargeur Multi port USB limité à 5V / 2.1A.

Informations de Sécurité et de Conformité:

- Ne tentez pas de démonter le produit ou d'insérer des éléments dans le produit car cela pourrait provoquer des courts-circuits et entraîner un choc électrique ou un incendie.
- Le produit ne contient pas de pièces remplaçables par l'utilisateur. Seuls les techniciens d'entretien autorisés peuvent démonter le produit.
- Ce produit n'est pas étanche ou résistant à l'eau. Exposer le produit à la pluie, à l'humidité ou d'autres liquides peut endommager le produit et peut entraîner des blessures sur l'utilisateur. Ne pas toucher ni utiliser avec les mains mouillées.
- L'emballage du produit contient des petites pièces et des emballages qui peuvent être dangereux pour les enfants et peuvent constituer un risque d'étouffement ou d'étranglement. Gardez le produit, accessoires et emballages hors de la portée d'enfants en tout temps. Ce produit n'est pas un jouet.
- Si le produit a été endommagé de quelque façon, percé, a chuté, a été exposé à un liquide, si le produit surchauffe ou si le câble de recharge est endommagé cesser son utilisation immédiatement.
- Ne pas brancher à une source d'alimentation autre que la prise de courant auxiliaire 12V/24V de votre voiture.
- Ne raccordez pas de dispositif de recharge qui exige une alimentation électrique autre que du courant DC 5V / 1A.
- Toujours garder le produit et la batterie entre 0 ° C et 45 ° C. Tout fonctionnement en dehors de ces limites peut endommager le produit ou blesser l'utilisateur.

IT Manuale d'Uso

- A** Inserire il dispositivo nella presa di alimentazione d'ingresso 12V/24V della vostra auto.
- B** Ricarica di un cellulare/tablet tramite porta Output (Type-A USB).
- C** Uscita caricabatterie combinato limitato a 5V/2.1A.

Informazioni di Sicurezza e Conformità:

- Non smontare il prodotto e non inserire oggetti all'interno del prodotto. Ciò potrebbe causare corto circuito e provocare uno shock elettrico o un incendio.
- Il prodotto non contiene parti sostituibili dall'utente. Il prodotto può essere aperto solo da tecnici autorizzati.
- Il prodotto non è impermeabile o resistente all'acqua. L'esposizione del prodotto ad agenti esterni come pioggia e umidità ed il contatto con liquidi può danneggiare il prodotto e causare lesioni all'utente. Non toccare o utilizzare il prodotto con le mani bagnate.
- Il packaging del prodotto contiene oggetti di piccole dimensioni pericolosi per i bambini e che potrebbero causare strangolamento. Tenere il prodotto, gli accessori e il packaging lontano dalla portata dei bambini. Questo prodotto non è un giocattolo.
- Se il prodotto viene danneggiato, forato, esposto a liquidi o fatto cadere, oppure se il prodotto si surriscalda o se il cavo di ricarica è danneggiato interrompere immediatamente l'utilizzo.
- Non connettere il dispositivo a nessuna presa diversa dalla porta di alimentazione d'ingresso 12V/24V della vostra auto.
- Non connettere nessun dispositivo da caricare che richieda un'alimentazione diversa da DC 5V / 1A.
- Conservare il prodotto e la batteria sempre tra gli 0°C e i 45°C. L'utilizzo al di fuori di questo range di temperature può causare danno al prodotto o all'utente.

DK Brugervejledning

- A** Indsæt denne enhed til din bils 12V/24V udtag.
- B** Oplad mobil/tablet via output (Type-A USB).
- C** Kombineret oplader med begrænset output til 5V / 2.1A.

Sikkerhedsforanstaltninger og Vejledning:

- Forsøg ikke at adskille eller indsætte elementer i produktet, Dette kan forårsage kortslutninger, hvilket kan resultere i elektrisk stød eller brand.
- Produktet indeholder ingen reservedele. Kun autoriserede servicecentre må åbne produktet.
- Dette produkt er ikke vandtæt eller vandafvisende. Udsæt ikke produktet for regn, fugt eller andre væsker, da det kan forårsage skade på produktet eller skade på brugeren. Rør ikke med våde hænder.
- Produktemballage indeholder små dele, der kan være farlige for børn og udgør en risiko for kvælning eller strangulering. Produktet og dets tilbehør og emballage bør altid holdes utilgængeligt for børn. Dette produkt er ikke et legetøj.
- Hvis produktet på nogen måde er beskadiget, tabt, knækket, udsat for væske, overophedet eller hvis ladekablet er beskadiget, så stop øjeblikkeligt med at bruge produktet.
- Indsæt ikke denne enhed til andet end din bils 12V/24V udtag.
- Du må ikke tilslutte en enhed, der kræver en anden ladespænding end DC 5V / 1A.
- Bevares 0 til 45 grader. Drift uden for dette område kan beskadige produktet eller skade for brugeren.

FI Käyttöohjeet

- A** Lataa varavirtapankkia Input-liitännän kautta (Micro-B USB 5V / 1A).
- B** Lataa puhelinta/tablettia Output-liitännän kautta (Type-A USB).
- C** Laturin yhdistetty ulostulo on rajoitettu 5V / 2.1A.

Turvallisuusohjeita:

- Älä missään tilanteessa yritä tuotteen purkamista tai liitä siihen vieraita esineitä sillä se voi aiheuttaa oikosulun josta voi aiheutua sähköisku tai tulipalo.
- Tämä laite ei sisällä osia joita käyttäjä voi itse vaihtaa. Ainoastaan valtuutettu huolto saa avata tuotteen.
- Tämä tuote ei ole vesitiivis tai vedenkestävä. Tuotteen kastuminen voi johtaa laitteen vioittumiseen tai käyttäjän vammautumiseen.
- Tuotepakkaus sisältää pieniä osia ja pakkauksia jotka voivat aiheuttaa tukehtumisvaaran lapsille. Pidä tuote, lisätarvikkeet ja pakkaukset pois lasten ulottuvilta. Tämä tuote ei ole lelu.
- Jos tuote on vioittunut millään tavalla, puhjennut, pudotettu, kastunut, ylikuumentunut tai jos latauskaapeli on vioittunut niin lopeta laitteen käyttö välittömästi.
- Älä yhdistä laitetta mihinkään muuhun kuin auton 12V/24V virtaliitäntään.
- Älä kiinnitä tuotetta mihinkään toiseen laitteeseen joka vaatii muun virtalähteen kuin DC 5V / 1A.
- Pidä aina laite 0°C ja 45°C välisessä lämpötilassa. Näiden lämpötilojen ulkopuolella laite saattaa vaurioitua tai aiheuttaa riskin käyttäjälle.

NL Gebruiksaanwijzing

- A** Steek het apparaat in uw auto's 12V/24V stopcontact.
- B** Laad een telefoon/tablet via Output (Type-A USB).
- C** Gecombineerde lader output beperkt tot 5V / 2.1A.

Veiligheid en Compliance:

- Probeer het product niet uit elkaar te halen of voorwerpen in de opening te stoppen. Dit kan elektrische schokken of brand veroorzaken.
- De onderdelen van het product zijn niet te vervangen door de gebruiker. Alleen geautoriseerde servicemonteurs dienen het product te openen.
- Dit product is niet waterdicht of waterbestendig. Blootstelling aan regen, vocht of andere vloeistoffen kan het product beschadigen en dit kan uiteindelijk leiden tot schade aan de gebruiker. Raak het product niet aan met natte handen.
- De verpakking van het product bevat kleine onderdelen die gevaarlijk kunnen zijn voor kinderen en daarom verstikkingsgevaar kunnen veroorzaken. Houd het product, de accessoires en de verpakking te allen tijden buiten het bereik van kinderen. Dit product is geen speelgoed.
- Als het product enigzins is beschadigd (doorboord, gevallen, blootgesteld aan vloeistoffen, overhit is geraakt, of als de oplaadkabel is beschadigd) stop dan onmiddellijk met het gebruik.
- Het product nooit aansluiten op een andere contact dan uw auto's 12V/24V stopcontact.
- Plug geen apparaat in dat een andere voeding gebruikt dan DC 5V / 1A.
- Houd het product altijd tussen 0°C en 45°C. Gebruik buiten dit bereik kan het product beschadigen of schade toerichten aan de gebruiker.

NO Brukermanual

- A** Sett enheten inn i bilens 12V/24V hjelpeladekontakt.
- B** Lad telefon/tablet via Output (Type-A USB).
- C** Kombinert lader output begrenset til 5V / 2.1A.

Sikkerhetsinformasjon:

- Ikke forsøk å demontere eller putte gjenstander inn i produktet da dette kan føre til kortslutninger som elektrisk støt eller brann.
- Produktet inneholder ingen deler som kan erstattes. Kun autoriserte serviceteknikere kan åpne produktet.
- Dette produktet er ikke vanntett eller vannavstøtende. Å utsette produktet for regn, fuktighet eller andre væsker kan skade produktet og føre til skade på brukeren. Ikke berør eller bruk med våte hender.
- Produktpakken inneholder små elementer og emballasje som kan være farlig for barn og kan utgjøre en kvælningsfare. Hold produktet, tilbehør og emballasje utilgjengelig for barn til alle tider. Dette produktet er ikke et leketøy.
- Slutt å bruke produktet øyeblikkelig hvis det er skadet på noen måte, gjennomboret, mistet, utsatt for væske, hvis produktet blir overopphetet eller hvis ladekabelen er skadet.
- Ikke koble til noen andre strømforsyninger en bilens 12V/24V ekstra strømuttak.
- Du må ikke koble enheten til å lade noe som krever en annen strømforsyning enn DC 5V / 1A.
- Hold alltid produktet mellom 0 ° C og 45 ° C. Drift utenfor dette området kan skade produktet eller føre til skade på brukeren.

PL Instrukcja obsługi

- A** Umieść produkt w gnieździe samochodowym 12V/24V (gniazdo zapalniczki).
- B** Naładuj telefon/tablet przez wyjście (Type-A USB).
- C** Łączne napięcie wyjściowe ograniczone do 5V / 2.1A.

Bezpieczeństwo użytkowania:

- Nie zaleca się rozkręcania produktu lub wkładania innych przedmiotów do środka, gdyż może to spowodować zwarcie prowadzące do pożaru lub porażenia prądem.
- Produkt nie zawiera żadnych części, które mogą być wymienione przez użytkownika. Tylko wyspecjalizowani serwisanci mogą otworzyć produkt.
- Produkt nie jest wodoodporny i odporny na działanie wody. Narażenie produktu na deszcz, wilgoć lub inne płyny może uszkodzić urządzenie i spowodować obrażenia użytkownika. Nie należy dotykać produktu mokrymi rękami.
- Opakowanie produktu zawiera małe elementy, które mogą być niebezpieczne dla dzieci i równocześnie stanowić zagrożenie zachłyśnięcia lub uduszenia się po ich połknięciu. Produkt, akcesoria oraz opakowanie należy zawsze przechowywać w miejscu niedostępnym dla dzieci. Produkt nie jest zabawką.
- Jeśli produkt jest w jakikolwiek sposób uszkodzony - został przebity, spadł, zamół, przegrzał się lub jeśli kabel ładujący jest uszkodzony, należy natychmiast zaprzestać z jego korzystania.
- Nie należy podłączać produktu do jakiegokolwiek zasilania wejściowego innego niż gniazdo zapalniczki 12V/24V.
- Nie podłączać urządzenia do ładowania, które wymaga zasilania 5V DC innego niż 1A.
- Produkt i jego bateria muszą być zawsze przechowywane w temperaturze między 0° C a 45° C. Używanie w innej temperaturze może uszkodzić produkt lub spowodować zagrożenie dla użytkownika.

PT Manual de Utilização

- A** Introduza o dispositivo na tomada auxiliar de 12V/24V do seu automóvel.
- B** Carregue telemóvel/tablet via ouput (Type-A USB).
- C** Out-put combinado limitado a 5V / 2.1A.

Informação de Conformidade e Segurança:

- Por favor não tente desmontar ou inserir itens no produto pois poderá causar curto-circuitos, podendo resultar em choques elétricos ou incêndio.
- O produto não contém peças substituíveis para o utilizador. Apenas pessoas autorizadas poderão abrir o produto.
- Este produto não é resistente à água ou à prova de água. A exposição do produto à chuva, humidade ou outros líquidos podem danificar o produto e pode resultar em lesão para o utilizador. Não toque ou utilize com as mãos molhadas.
- A embalagem do produto e as peças pequenas que esta contém podem ser perigosos para as crianças e pode representar perigo de ingestão ou sufocamento. Por favor mantenha os produtos, acessórios e embalagens fora do alcance das crianças em todos os momentos. Este produto não é um brinquedo.
- Se o produto estiver danificado de alguma forma, como perfurado, queda, exposição a líquidos, superaquecimento ou se o cabo de carregamento está danificado por favor interrompa o uso imediatamente.
- Não conecte a nenhuma fonte de energia que não seja a tomada auxiliar de 12V/24V do seu automóvel.
- Por favor não conecte dispositivos para carregamento que requerem uma fonte de alimentação diferente DC 5V / 1A.
- Manter o produto a temperaturas compreendidas entre 0°C e 45°C. O funcionamento a outras temperaturas pode danificar o produto ou magoar o utilizador.

SE Användarmanual

- A** Sätt in enheten i bilens 12V/24V eluttag.
- B** Ladda din telefon/surfplatta via Output (Type-A USB).
- C** Kombinerad laddare med begränsad output till 5V / 2.1A.

Säkerhetsföreskrifter och information:

- Försök ej att plocka isär eller infoga objekt i produkten eftersom det kan orsaka kortslutningar vilket kan resultera i elektriska stötar eller brand.
- Produkten innehåller inga utbytbara komponenter. Endast auktoriserad servicetekniker får öppna produkten.
- Denna produkt är inte vattentät eller vattenavstötande. Utsätt ej produkten för regn, fukt eller andra vätskor då det kan leda till skada på produkten eller skada för användaren. Vidrör ej med blöta händer.
- Produktpaketet och förpackningen innehåller små delar som kan vara farliga för barn och utgöra risk för kvävning eller strypning. Produkten, dess tillbehör och förpackning ska därför alltid hållas utom räckhåll för barn. Produkten är inte en leksak.
- Om produkten på något sätt är skadad, genomborrad, tappad, utsatt för vätska, överhettad eller om laddningskabeln är skadad så sluta använda produkten omedelbart.
- Anslut inte till någon annan strömkälla än bilens 12V/24V eluttag.
- Anslut inte någon annan enhet som kräver en strömkälla annat än DC 5V / 1A för laddning.
- Förvara alltid produkten mellan 0 ° C och 45 ° C. Användning utanför detta intervall kan skada produkten eller användaren.

